

---

# Instrucciones de instalación Puertas de túnel

---

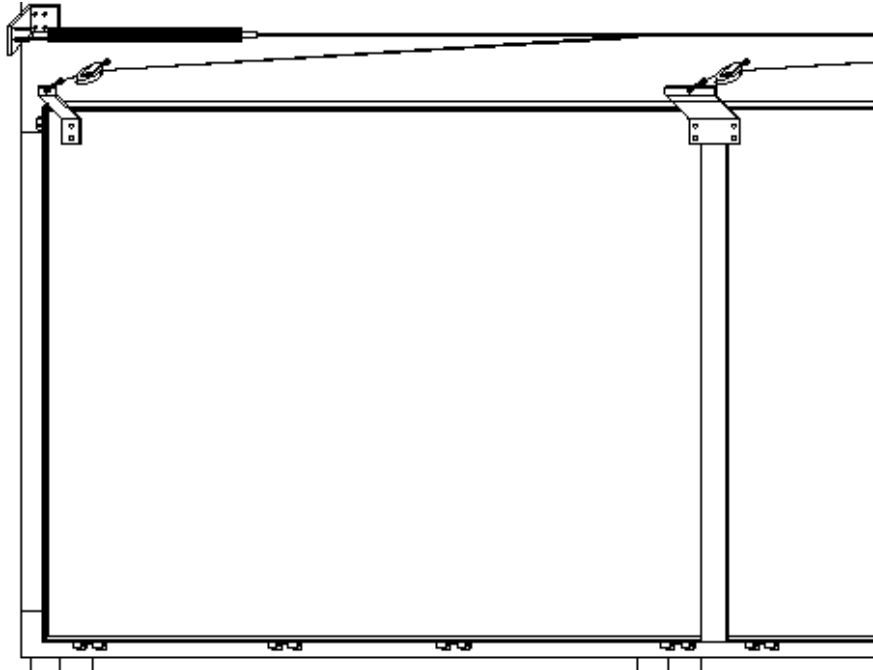

# Instrucciones de instalación Puertas de túnel

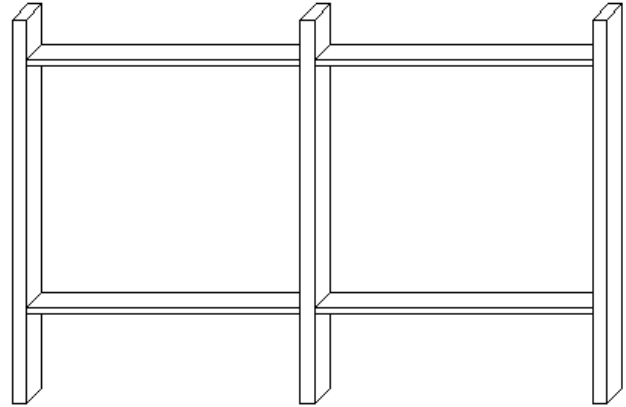
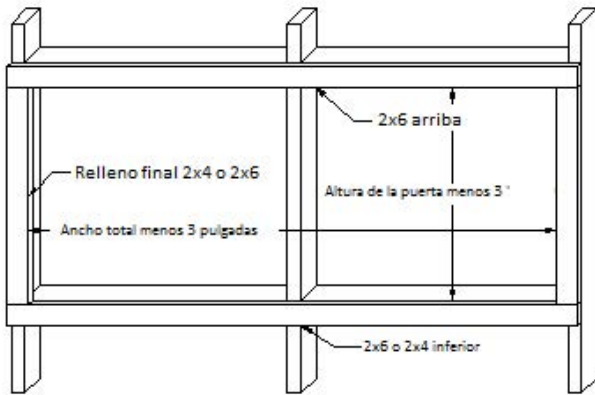

Paso 1: Medir apertura para puertas

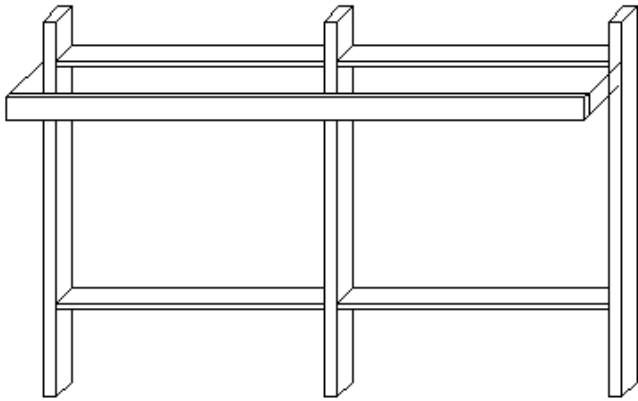

Paso 2: Placa superior del clavo (2x6 ó 2x4) La parte superior de la abertura

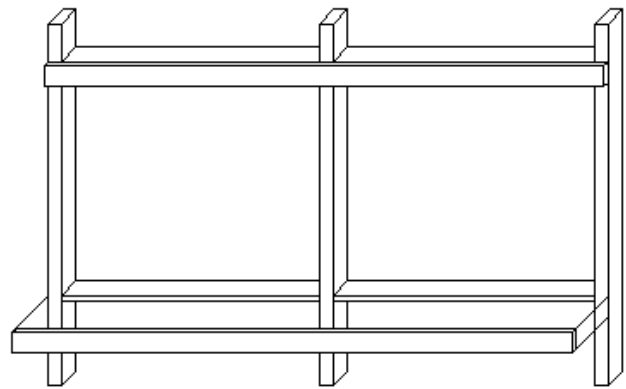

Paso 3: Placa inferior del clavo (2x6 o 2x4) a El fondo de la abertura

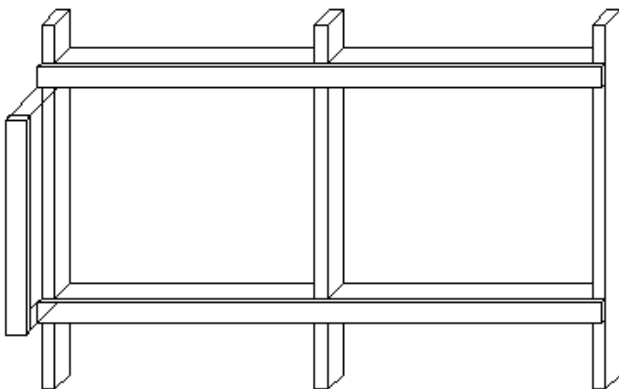

Paso 4: Clave la placa de relleno izquierda (2x6 o 2x4) para El lado izquierdo de la abertura

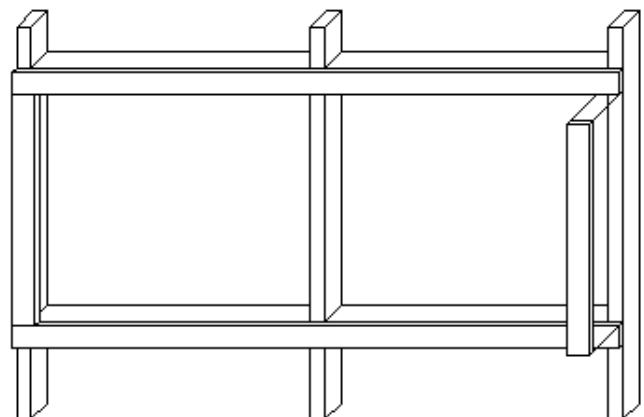

Paso 5: Clave la placa de relleno derecha (2x6 o 2x4) para El lado derecho de la abertura

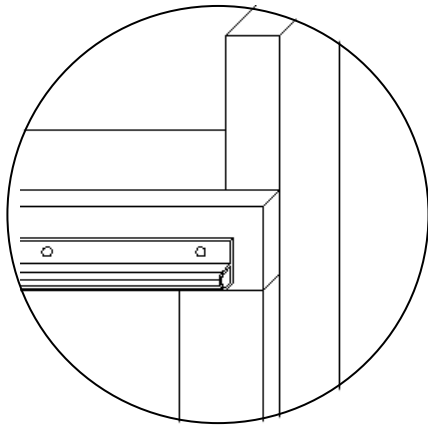

Paso 6. Pegue el sello P alrededor del orificio enmarcado. La parte P de El sello debe estar orientado hacia el agujero y la brida de clavado Del agujero. Utilice tachuelas de techos cada 12 ".

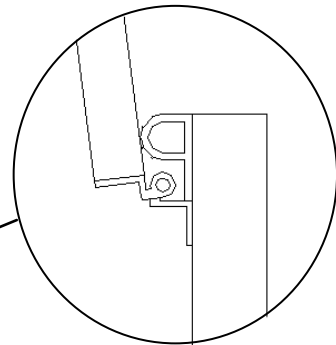
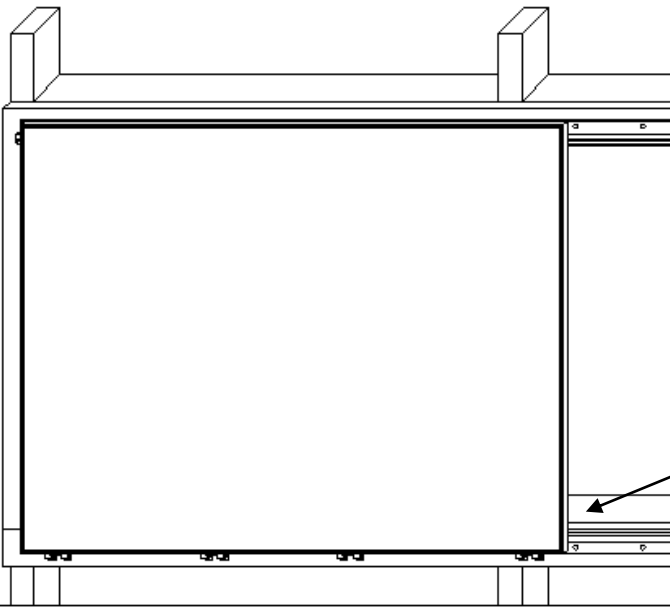
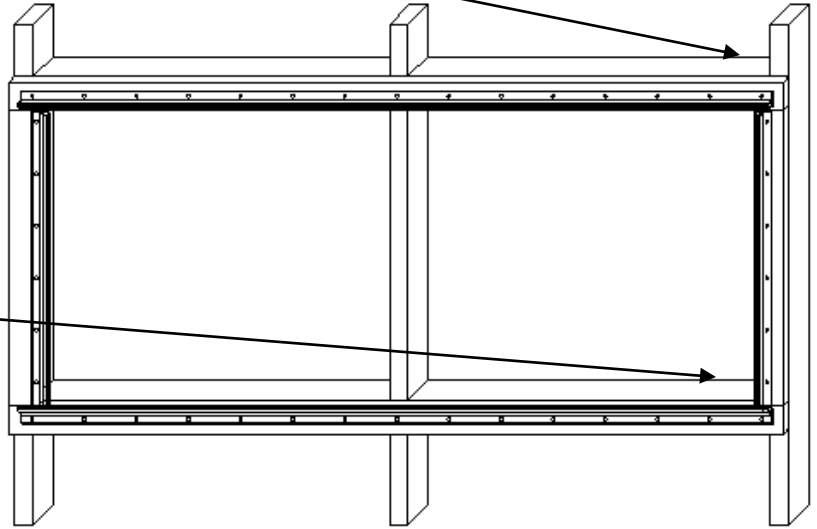
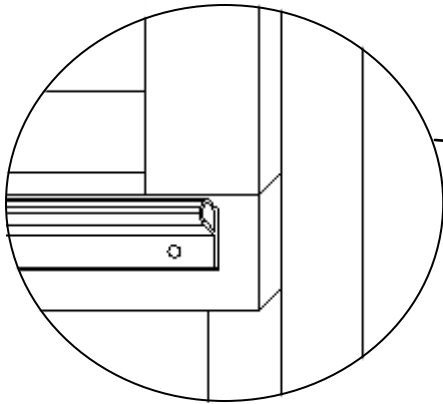

Bisagra montada debajo del sello P.

Paso 7: Monte la primera puerta sobre el orificio. Asegúrese de que la puerta cubre todo el sello. La bisagra debe montarse Debajo del sello P. Monte los tornillos en la bisagra.

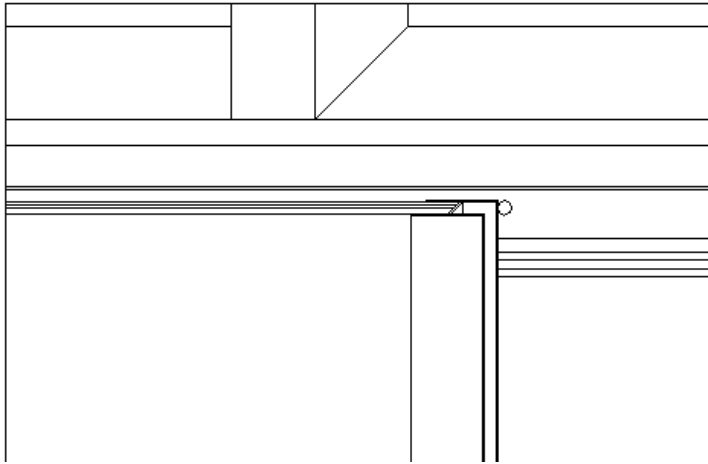

Paso 8: Instale el tren de reuniones en el extremo de la puerta y Adjunte la siguiente puerta, repitiendo los pasos 7 y 8 hasta La última puerta está instalada.

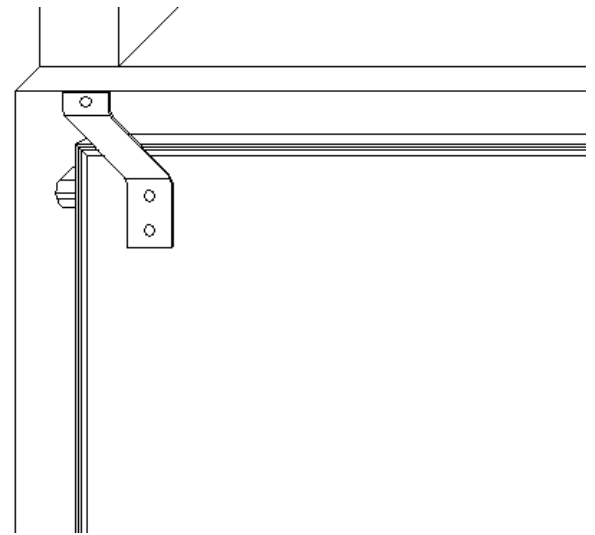

Paso 9: Monte la manija única al inicio y Final de la carrera de la puerta del túnel.

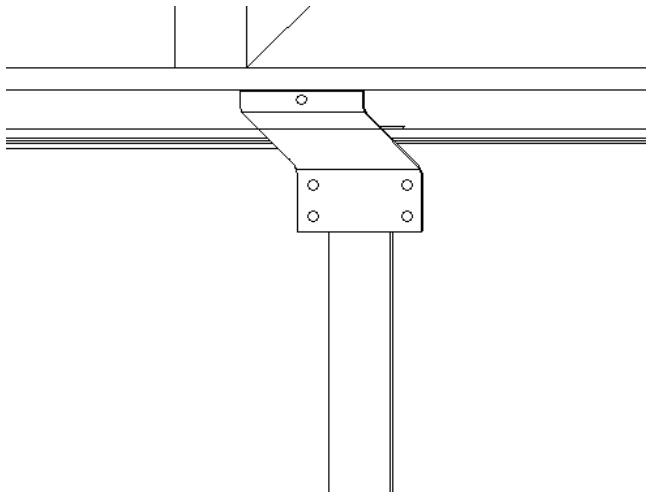

Paso 10: Monte el doble mango en cada Reunión ferroviaria.

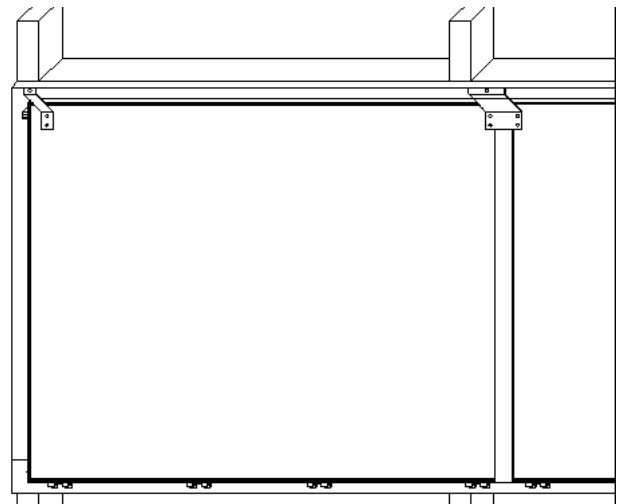

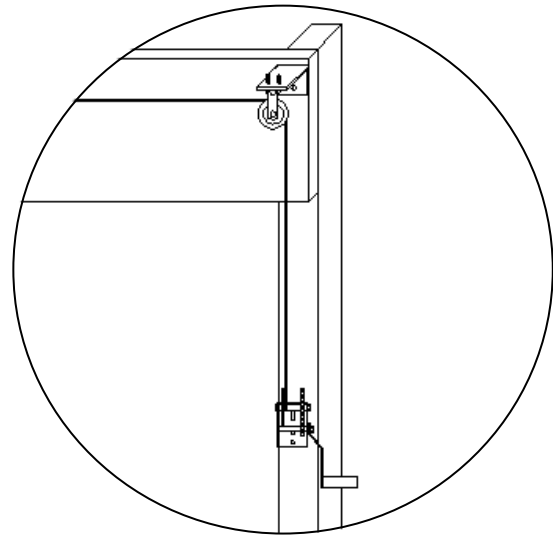
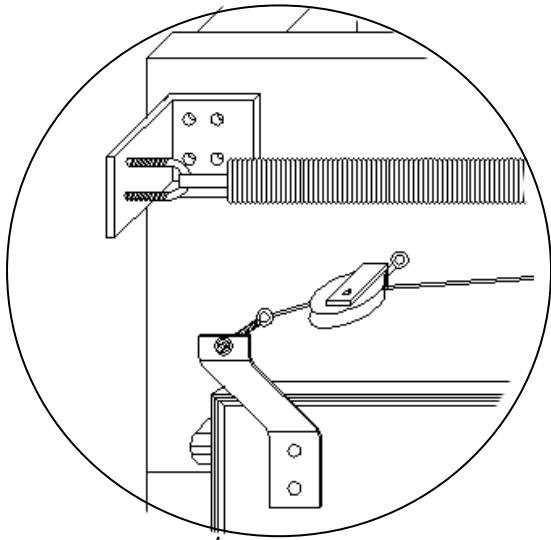

Sujete el soporte de la polea y el resorte # 160 a un extremo del cable de la unidad principal. Ponga un pul-Y el cabrestante al otro extremo del cable de la unidad. El resorte de estiramiento 5 'antes de attaching el cable de la manija al cable de la impulsión.

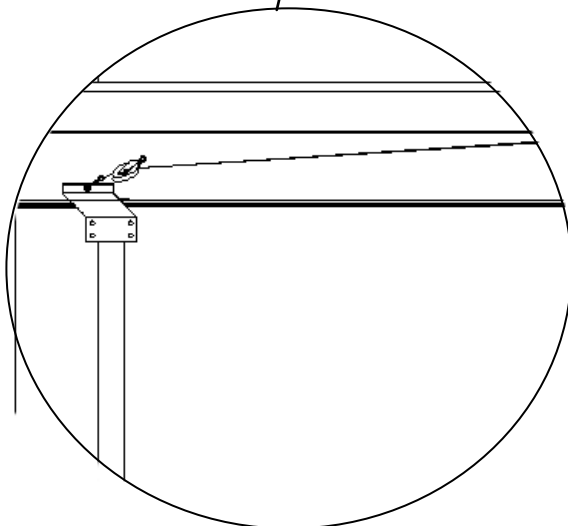
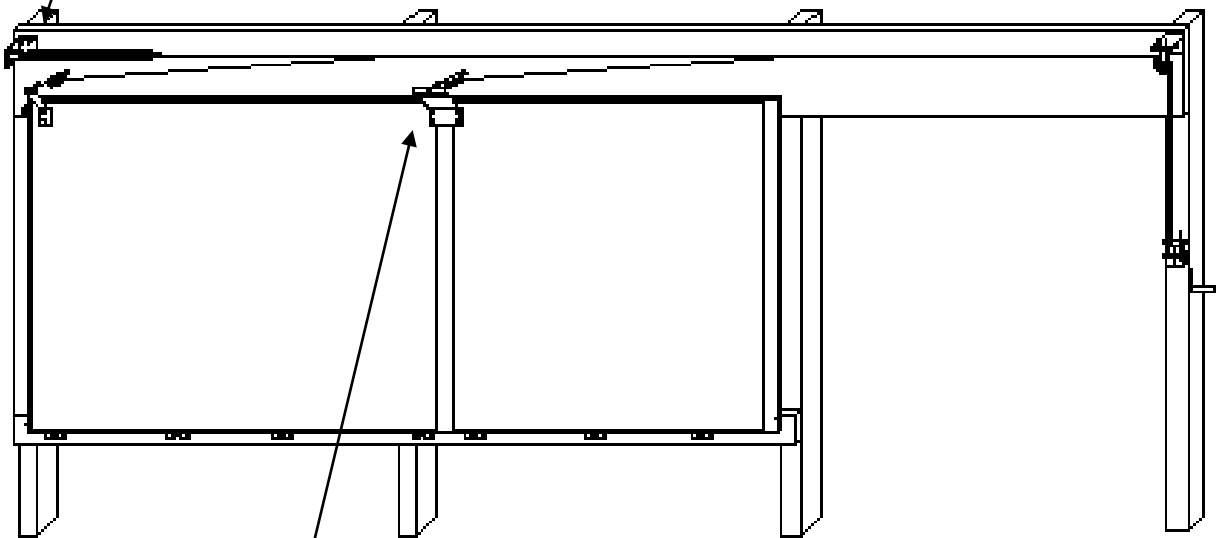

Detrás de cada asidero, una pulidora giratoria de 1 7/8 " Debe montarse en un tablero. UnY la tuerca de mariposa se coloca a través de en el soporte de montaje para permitir fácil ajuste de las puertas cuando cerrado. Utilice un cordón de nylon de 3/16 cáncamo. El cable se polea y atado al cable de la unidad principal.

Nota: Cuando realice ajustes de holgura, empeece siempre Muelle y luego trabajar hacia el cabrestante o actuador.